

Soluciones eficaces a la entrada  
masiva de ramas



DRM 45/70 Instalado  
en Limpiadora



El dispositivo para extracción de ramas **DRM 45/70** soluciona los problemas típicos que causa la entrada masiva de este residuo en las plantas de recepción y procesado de aceituna.

Las ramas medianas y grandes que por varios motivos llegan con la aceituna a las almazaras, a veces de forma masiva, provocan un exceso de trabajo a los operarios de la planta, viéndose obligados a desatascar continuamente varios puntos de los equipos de limpieza y lavado.

Normalmente estos equipos pueden seguir trabajando en estas circunstancias asumiendo gran cantidad de este residuo, sin embargo, con la instalación del equipo **DRM 45/70**, además de facilitar y mejorar el trabajo de los mismos, reducimos intervenciones de asistencia, de mantenimiento y finalmente de averías.

Se trata de un sistema perfectamente instalable sobre los equipos de limpieza de aceituna, que se adapta en la entrada de éstos funcionando como parte del mismo. El **DRM 45/70** va desplazando rápidamente las ramas hacia la parte trasera del equipo, dejándolas justo en la caída de las hojas, donde son eliminadas junto al resto de residuos que arrastra el ciclón de aire de la limpiadora.

Cuando el **DRM 45/70** no es necesario puede ser retirado y desconectado, dejando el paso libre desde la cinta transportadora al equipo de limpieza.

# Extracción de ramas

## DRM 45/70



### Descripción técnica

**Dimensiones estándar:** Ancho: 1,57m (45-50) - 1,80m (70/80)\*; Alto: 0,70m; Largo: 2,31m. \*Ancho de la bancada para limpiadoras modelo 70/80.

**Rendimiento:** Este equipo tiene un rendimiento ligeramente superior al de los modelos de limpiadora 45/50 sobre los que se instala. Es decir, permite a éstos llegar a su máximo de producción sin merma de ningún tipo.

**Fabricación:** Acero al carbono o Inoxidable AISI 304 según modelo.

**Potencia:** 1 cv. (Esta potencia puede sufrir variaciones según la instalación u opciones instaladas con la máquina.)

**Peso del equipo:** 559 kg\* \*Peso teórico, sin tener en cuenta accesorios opcionales, etc.

### Información básica de entrada y salida de aceituna y residuos.

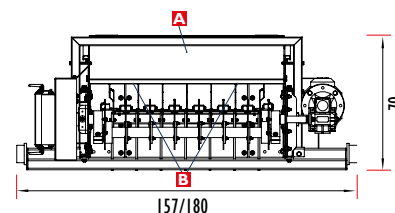
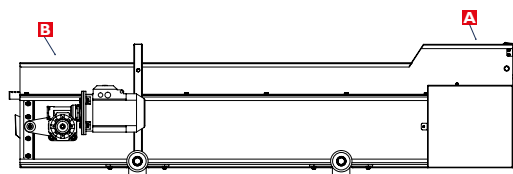

Zona de descarga de aceituna con ramas (Parte de arriba)

Zona de salida de aceituna junto con resto de residuos hacia limpiadora de aceituna (Parte de abajo)

<b>A</b>	Entrada de aceituna con ramas
<b>B</b>	Salida de ramas
<b>C</b>	Salida de aceituna con resto de residuos

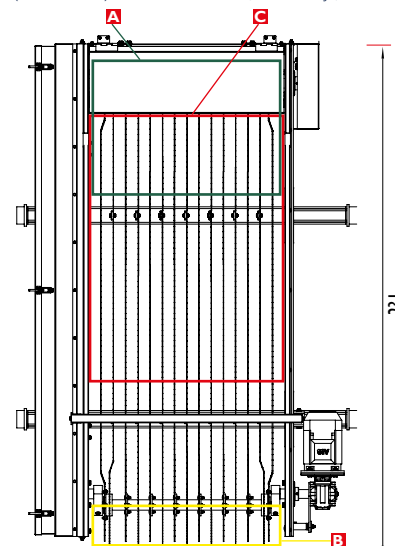
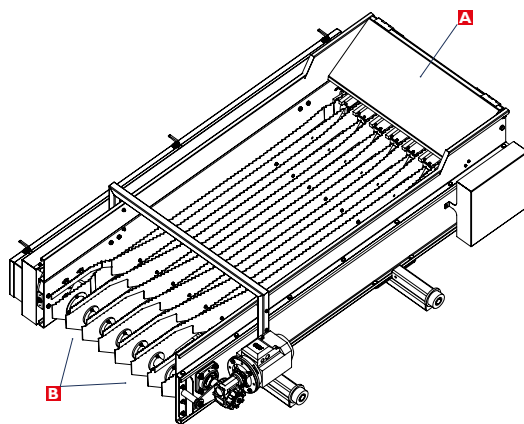

Zona de expulsión de ramas sobre la zona de salida de hojas y ramas de la limpiadora (Parte de arriba)

La información e imágenes contenidas en este catálogo, tienen únicamente carácter publicitario y no contractual.

Por la política de mejora y renovación constantes de la empresa, puede haber cambios sustanciales entre la información e imágenes mostradas en este catálogo y los equipos que se fabrican actualmente con el mismo nombre o modelo.